

Informationen zur technischen Planung

XS-LUX STANDARD – BR 584 211-EVG

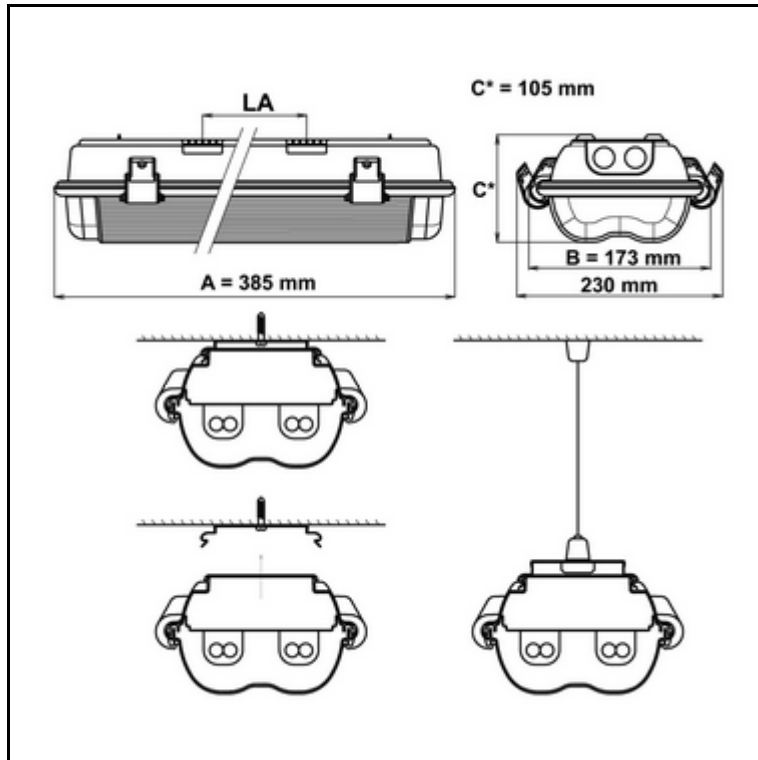

Explosiongeschützte Wand-/Deckenleuchte in Standardausführung, für Anwendung in EX-Zone 2 und 22, inklusive ATEX-Prüfzertifikat für die Gesamtkonstruktion.

- Montageart Wand-/Deckenaufbau
- Gehäuse aus Polycarbonat, grau (RAL 7035), bruchsicher
- Abdeckung aus Polycarbonat, transparent, bruchsicher
- Verschlussklammern aus Edelstahl
- Reflektor aus Stahlblech, weiß pulverbeschichtet
- inklusive Befestigungsklammern aus Stahl für Wand-/Deckenmontage, auch für Seilaufhängung geeignet
- Netzspannung 230V AC
- für Leuchtmittel TC-SEL (2G7) 2x 11W
- Vorschaltgerät EVG
- Schutzart IP 66
- Schutzklasse I
- Temperaturklasse T4
- Zündschutzart Ex II3GD Ex nA tD II T4 T87°C
- Abmessungen (A x B x C) 385 x 173 x 105 mm
- Lochabstand (LA) 100 mm
- CE-Zeichen, F-Kennzeichen
- ATEX-Zulassung

Artikel-Nr.: BR 584 211-EVG

Informationen zur technischen Planung

XS-LUX STANDARD – BR 584 111-1H

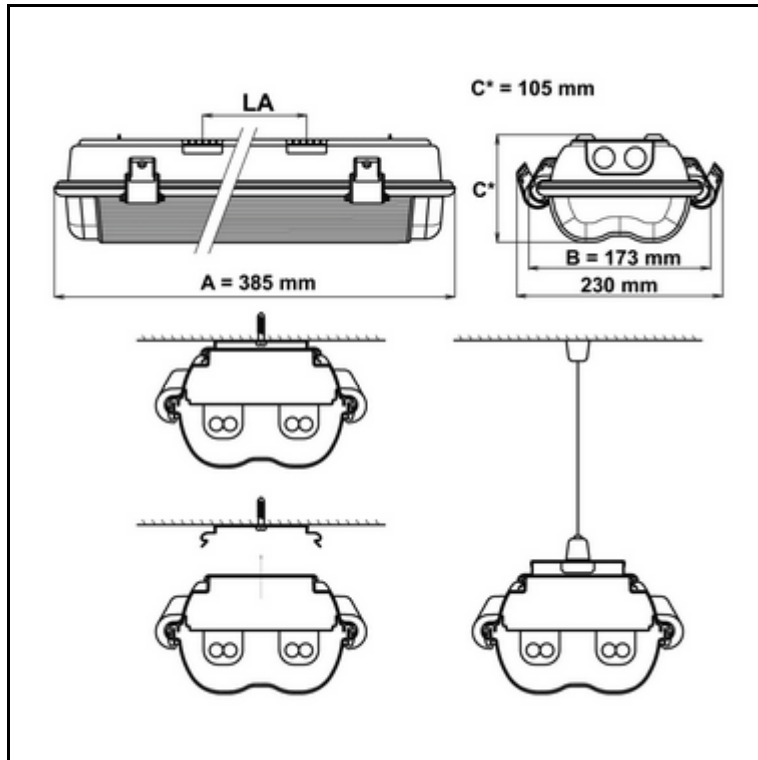

Explosiongeschützte Wand-/Deckenleuchte in Standardausführung, für Anwendung in EX-Zone 2 und 22, als Einzelbatterie-Sicherheitsleuchte gemäß DIN EN 60598-1, DIN EN 60598-2-22 und DIN EN 1838 für Anlagen gemäß DIN VDE 0108 / 10.89 zum separaten Betrieb. Inklusive ATEX-Prüfzertifikat für die Gesamtkonstruktion.

- Betriebsdauer 3 Stunden
- Dauer- und Bereitschaftsschaltung
- Montageart Wand-/Deckenaufbau
- Gehäuse aus Polycarbonat, grau (RAL 7035), bruchsicher
- Abdeckung aus Polycarbonat, transparent, bruchsicher
- Verschlussklammern aus Edelstahl
- Reflektor aus Stahlblech, weiß pulverbeschichtet
- inklusive Befestigungsklammern aus Stahl für Wand-/Deckenmontage, auch für Seilaufhängung geeignet
- Netzspannung 230V AC
- für Leuchtmittel TC-SEL (2G7) 1x 11W
- Schutzart IP 66
- Schutzklasse I
- Temperaturklasse T4
- Zündschutzart Ex II3GD Ex nA tD II T4 T87°C
- eingebauter Akku für 3 Stunden Betriebsdauer
- Abmessungen (A x B x C) 385 x 173 x 105 mm
- Lochabstand (LA) 100 mm
- CE-Zeichen, F-Kennzeichen
- ATEX-Zulassung

Artikel-Nr.: BR 584 111-1H